

METIER 22 : PEINTURE ET DECORATION

Note pour les jurés et les candidats :

L'espace de travail, ou cabine, de chaque candidat se compose de 3 murs (A, B, et C) en *plaque de plâtre à épiderme cartonné type « BA13 »*.

Chaque support recevra des matériaux de finition selon le descriptif des travaux joint au sujet. D'une façon générale, il s'agit d'application de peinture, d'enduit décoratif, de traçage et lettrage, et de pose de revêtement muraux.

La finition demandée pour l'exécution du sujet est une **finition le plus soignée possible.**

La propreté de l'espace de travail est évaluée en fin de concours.

A. EXPLICATION DU SUJET

LOCALISATION		DESCRIPTION
MUR A	MENUISERIES : porte et huisseries	<u>Finition en laque brillante</u> Application d'un enduit mixte en pâte acrylique et d'une laque brillante lissée en phase aqueuse
	MUR	<u>Revêtement mural</u>
MUR B	PARTIE HAUTE	<u>Réalisation d'un logo :</u> Exécution d'un tracé d'après document annexé et mise en peinture Lettrage Technique LIBRE
	SOUBASSEMENT	Application d'un <u>enduit décoratif</u> de type « STUCCO »
MUR C	C1	<u>Module de vitesse</u> : réalisation d'un dégradé en peinture satinée en phase aqueuse
	C2	<u>Revêtement mural</u>
Plinthes		Application d'une laque brillante en phase aqueuse

B. MATERIAUX ET CONSOMMABLES

	Désignation	Quantité
Préparation	Enduit	
	Impression	
Finition	Laque brillante satinée	Rouge
	Revêtement mural	
	Colle pour revêtement mural	
	Enduit décoratif	
	Peinture satinée brillante	Rouge
		Vert
		Noir

Les produits choisis seront en phase aqueuse, pour le respect des normes en vigueur.

C. BAREME DE CORRECTION

Organisation des évaluations					
<i>Subdivisions</i>		<i>Point</i>	<i>Evaluations</i>		
			<i>J1</i>	<i>J2</i>	<i>J3</i>
A	Tracé : lettres et logo	10			
B	Enduit	10			
C	Application de peinture (lettres, logo)	20			
D	Module de vitesse	15			
E	Application de laque brillante	20			
F	Enduit décoratif	15			
G	Pose de papier peint	10			
total		100			

Experts	
G1	
G2	
G3	

EVALUATION TERMINALE			
<u>Subdivision</u>	<u>Critères</u>	<u>Points</u>	<u>Note de synthèse</u>
A	Respect des consignes	3	
	Respect des cotes	5	
	Propreté de l'ensemble	2	
Total		10	
B	Opacité	2	
	Netteté, absence de surépaisseur	3	
	Propreté	2	
	Planéité	3	
Total		10	
C	Régularité des arrondis	5	
	Netteté des angles	5	
	Pouvoir couvrant	5	
	Propreté de l'ensemble	5	
Total		20	
D	Netteté	3	
	Pouvoir couvrant	2	
	Cohérence du dégradé	3	
	Propreté	2	
	Vitesse	5	
Total		15	
E	Pouvoir couvrant	5	
	Lissage	5	
	Répartition en g/m ²	2	
Total		20	
F	Pouvoir couvrant	2	
	Planéité	3	
	Régularité des effets	5	
	Ferrage et lustrage	3	
	Propreté, absence de rayures	2	
Total		15	
G	Aplomb/niveau	2	
	Coupes	2	
	Joints	2	
	Raccords	2	
	Propreté	2	
Total		10	
Note globale			

D. CAISSE A OUTILS

Quantités	Outils
-----------	--------

Matériel du peintre

- 1 Brosse à épousseter
- 1 Série de couteaux à reboucher (**3,5,7,10**)
- 2 Lames à enduire pour enduit décoratif ((**20,22**))
- 1 Platoir
- 1 Fil à plomb
- 1 Règle de colleur d'un mètre
- 1 Brosse à encoller
- 1 Ballet de colleur
- 1 Maroufle en plastique
- 1 Eponge naturelle

Brosses spéciales pour l'application de peinture acrylique

- 1 Brosse d'1 pouce
- 1 Brosse ½ pouce
- 1 Brosse ¼ de pouce à recharger
- 1 Splater de 10
- 4 Petites brosse à tableaux pour lettrage (**8,10,12,14**)

Matériel de traçage et dessin

- 1 Règle à filet d'un mètre
- 1 Compas (couverture 30cm)
- 1 Crayon papier 2H
- 1 Gomme
- 1 Niveau de 1m
- 1 Mètre à ruban

LISTE DU MATERIEL COLLECTIF A FOURNIR PAR LE FEDERATEUR :

DESIGNATION	QTE	Prêt par un organisme
Petit échafaudage	24	
Table de colleur	24	
Sceau plastique	24	
Savon microbilles	2x5kg	
Balai, pelle	6	
Chaises	6	
Table pour les jurés	1	
Poubelles	4	

E. FICHE D'ORGANISATION JOURNALIERE DES COMPETITIONS

JOUR	Horaires		Durée totale	TACHES	EVALUATION
	Début	Fin			
1					
03/02/2011	8h00		8h00	Tracé : lettres, logo, dégradé	OUI
				Enduit préparatoire sur porte	OUI
				Enduit décoratif (1 ^{ère} passe)	NON
	17h00			Application de peinture	NON
2					
04/02/2011	8h00		8h00	Application de peinture, dégradé, lettres, logo	OUI
				Application de peinture laque brillante (1 ^{ère} couche)	NON
	17h00			Enduit décoratif (2 ^{ème} passe, ferrage)	NON
3					
05/02/2011	8h00		8h00	Pose de papier peint	OUI
				Application de laque brillante (2 ^{ème} couche)	OUI
				Enduit décoratif (lustrage)	OUI
	17h00				

Le Président de jury :

Nom :

F. ANNEXE I : SUJET

➤ **VOIR DOCUMENTS CI-JOINT**



ECHELLE	Contrôlé par	Dessiné par	Date
1/	E. M.	MLC	7/11/10

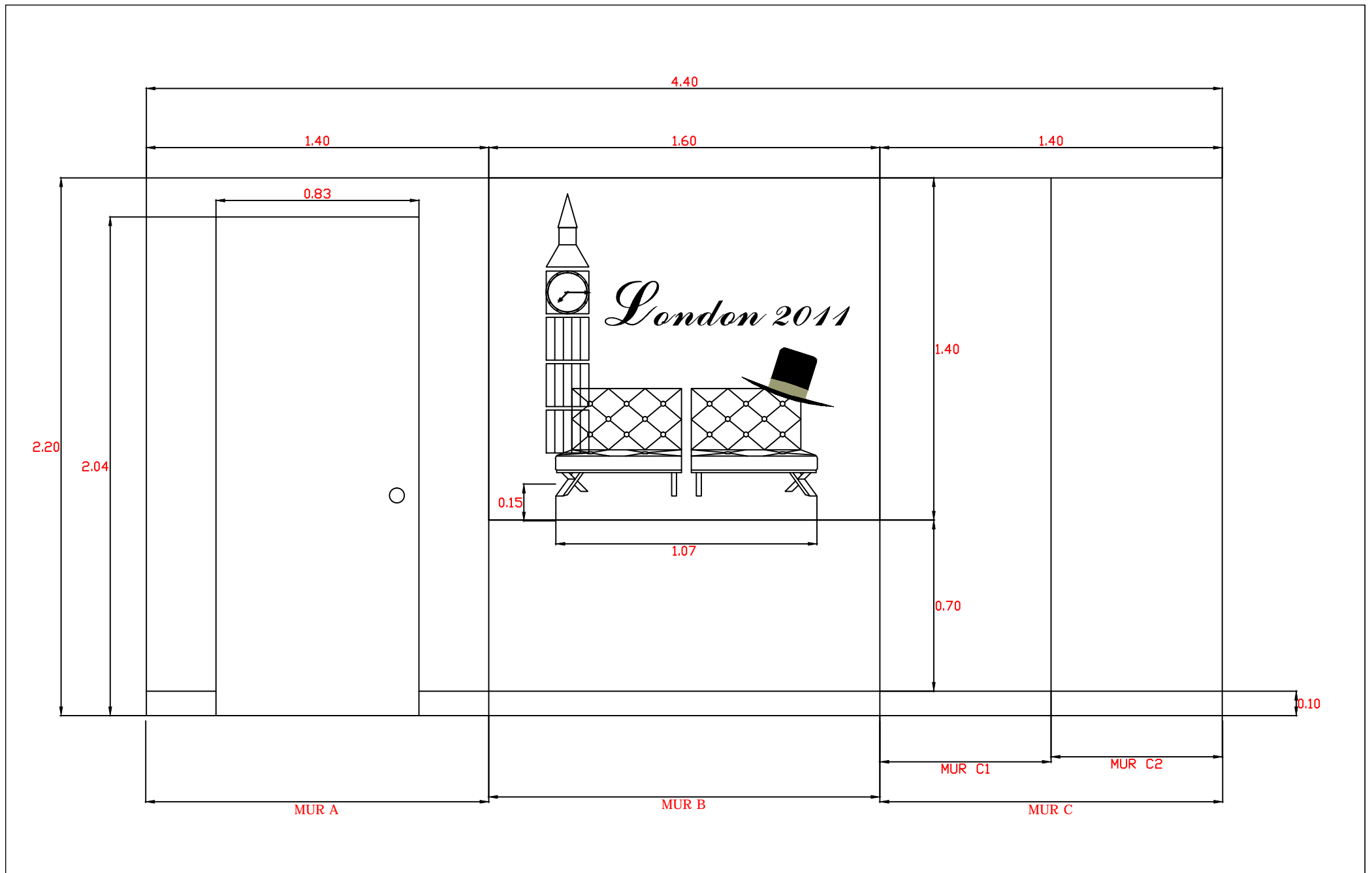

Modèle : Bouton pour capitonnage
Echelle 1/1

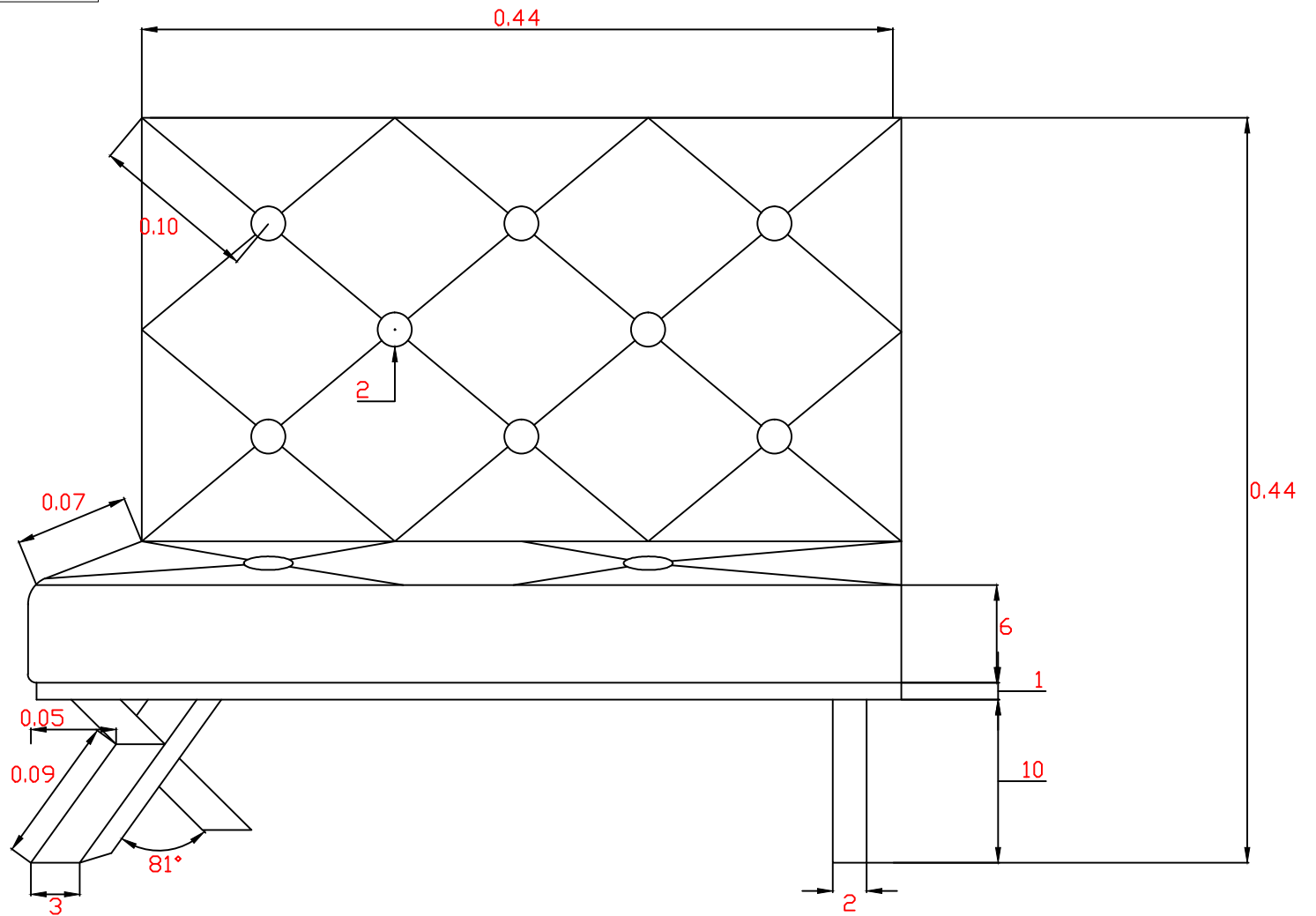

Learn

radam

2011

